

Standoffs and Standoff Connectors can be separated by pressing a shaft through the Standoff Connector.
Les barres et connecteurs de barres peuvent être séparés en appuyant avec un axe à travers le connecteur de barres.

Connector Pins can be smoothly removed from Smart Motors, Sensors, or Robot Brains using a 1x Beam. Put the 1x Beam onto the pin and twist the Beam while pulling outward.

Les connecteurs peuvent être facilement retirés des moteurs Smart, Capteurs, ou Cerveau du robot en utilisant une poutre. Placer la poutre sur le connecteur et tourner la poutre en tirant vers l'extérieur.

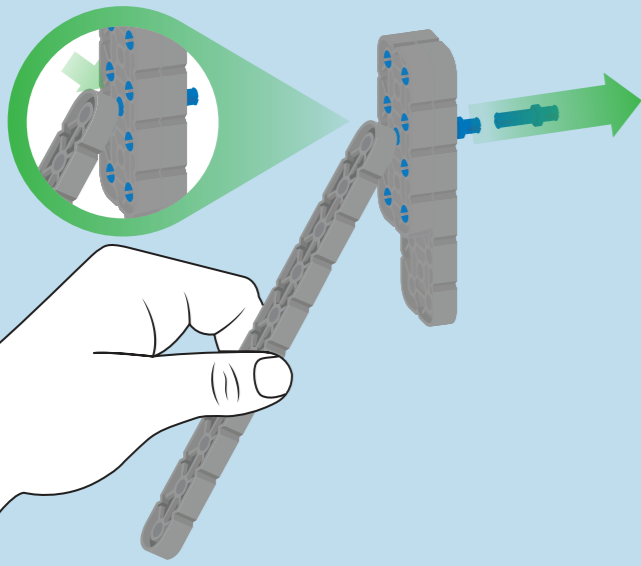

Easily remove Corner Connectors by placing a metal shaft through one of the holes and pulling outward.
Retirer facilement un connecteur d'angle en plaçant un axe dans un des trous et en tirant vers l'extérieur.

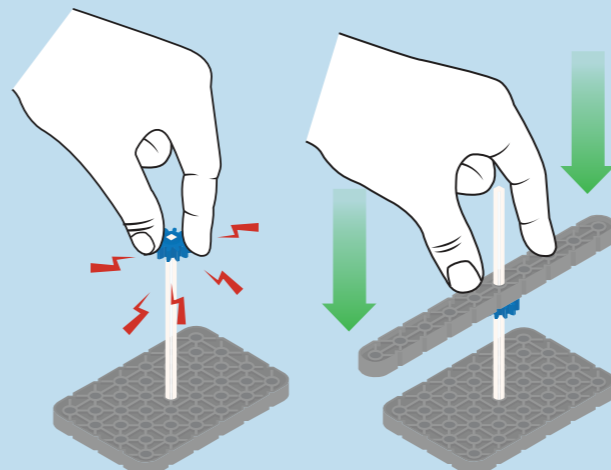

Use a 1x Beam for extra leverage when mounting small VEX IQ elements on shafts.
Utiliser une poutre ou un taquet d'élastique pour aider à installer un petit élément VEX IQ sur un axe.

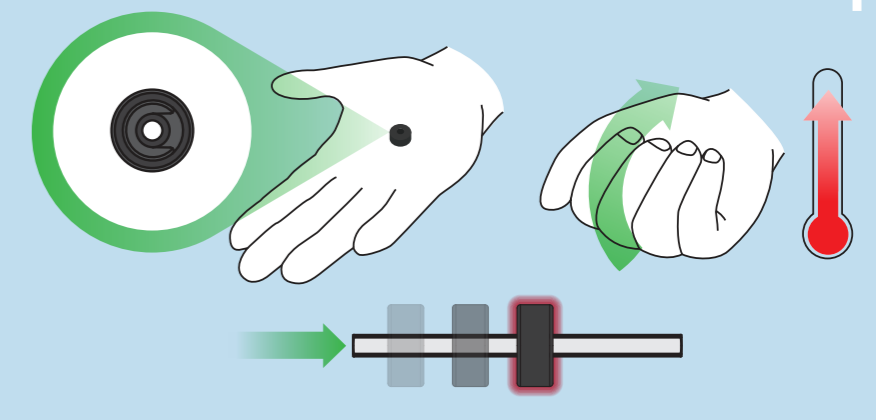

Rubber Shaft Collars become softer and easier to install if they are warmed by holding them in your hand for 15-30 seconds.
Les butées en caoutchouc deviennent plus souple et plus facile à installer s'ils sont réchauffés en les tenant dans votre main pendant 15-30 secondes.

Quickly remove Connector Pins by pressing a VEX IQ Beam against the back of the Pin and pulling it out.
Pousser doucement le connecteur avec une poutre VEX IQ à l'arrière du connecteur pour le libérer.

Robot Brain
Cerveau du robot
228-2540 (1x)

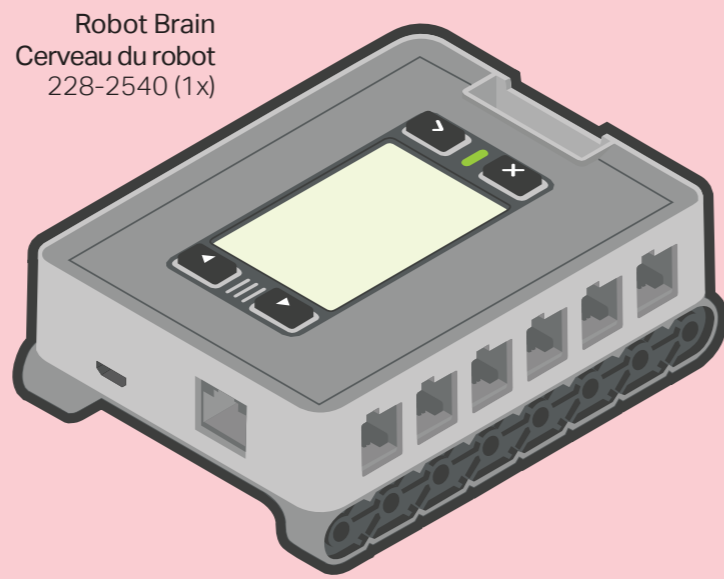

Smart Motor
Moteur Smart
228-2560 (4x)

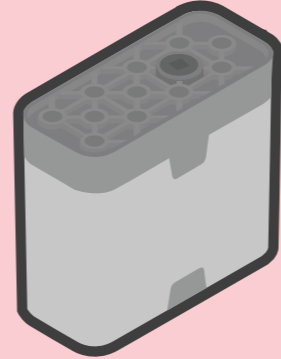

Color Sensor
Détecteur de couleur
228-3012 (1x)

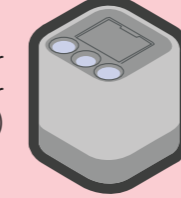

Gyro Sensor
Capteur gyroscopique
228-3014

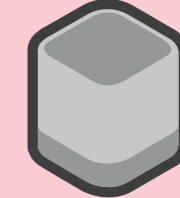

Bumper Switch
Capteur de contact
228-2677 (2x)

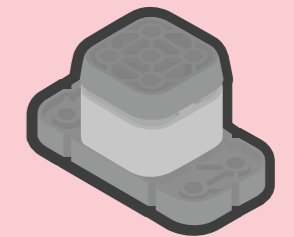

Distance Sensor
Détecteur de distance
228-3011 (1x)

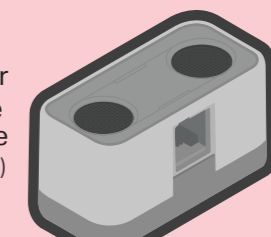

Touch LED
LED sensitive
228-3010 (2x)

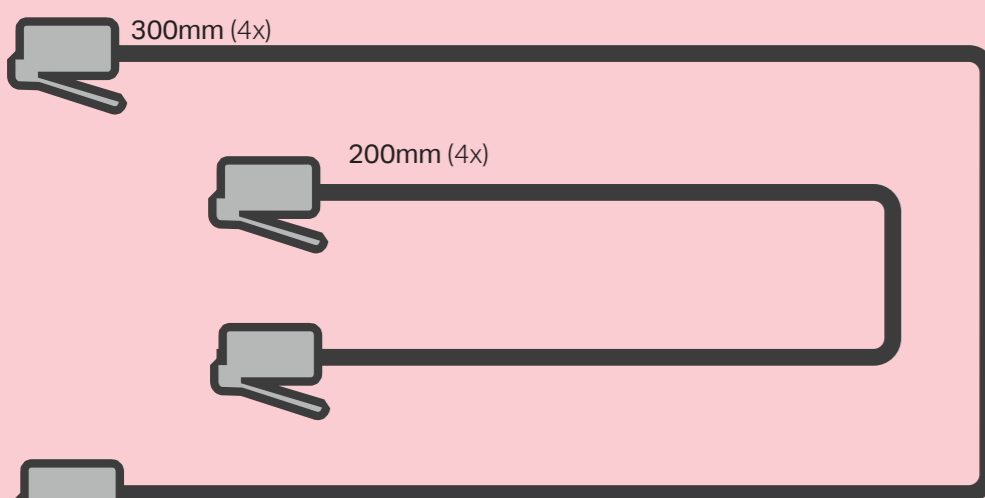

Smart Cable Pack
Pack de câble Smart
228-2780 (2x)

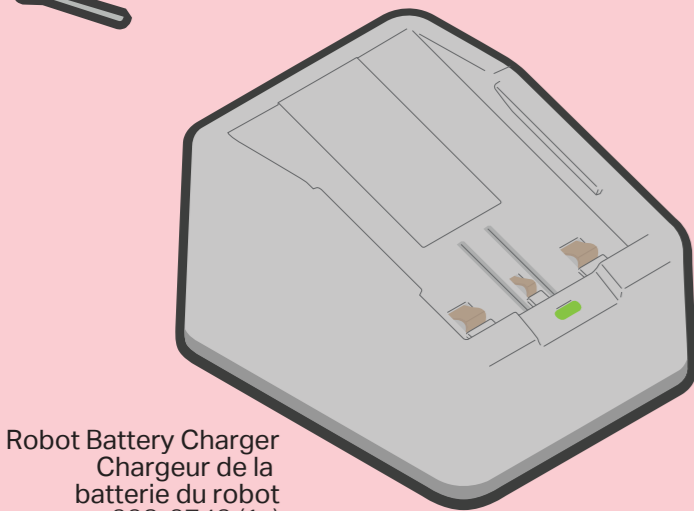

Robot Battery
Batterie du robot
228-2604 (1x)

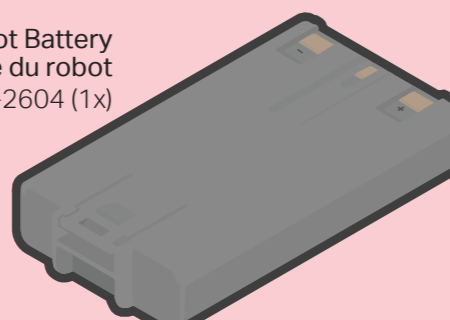

Robot Battery Charger
Chargeur de la batterie du robot
228-2743 (1x)

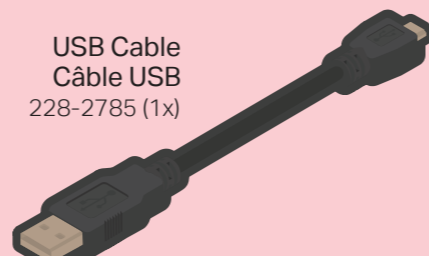

USB Cable
Câble USB
228-2785 (1x)

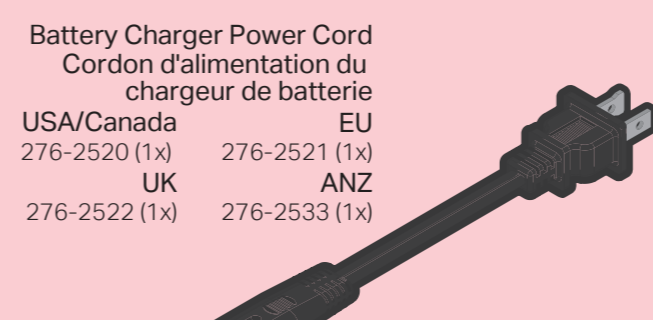

Battery Charger Power Cord
Cordon d'alimentation du chargeur de batterie

USA/Canada	EU
276-2520 (1x)	276-2521 (1x)
UK	ANZ
276-2522 (1x)	276-2533 (1x)

PINS / BROCHES

- 1x1 Connector Pin Broche 1x1 228-2500-060 (240x)
- 1x2 Connector Pin Broche 1x2 228-2500-061 (60x)
- 2x2 Connector Pin Broche 2x2 228-2500-062 (20x)

STANDOFFS / BARRES

- 1/2x Pitch Standoff Barre L=1/2 228-2500-064 (12x)
- 1x Pitch Standoff Barre L=1 228-2500-065 (12x)
- 2x Pitch Standoff Barre L=2x 228-2500-067 (14x)
- 4x Pitch Standoff Barre L=4x 228-2500-070 (6x)
- 6x Pitch Standoff Barre L=6x 228-2500-072 (6x)

STANDOFF CONNECTORS / CONNECTEUR DE BARRE

- Mini Standoff Connector Petit connecteur de barres 228-2500-170 (12x)
- End Standoff Connector Connecteur de bout de barre 228-2500-172 (8x)

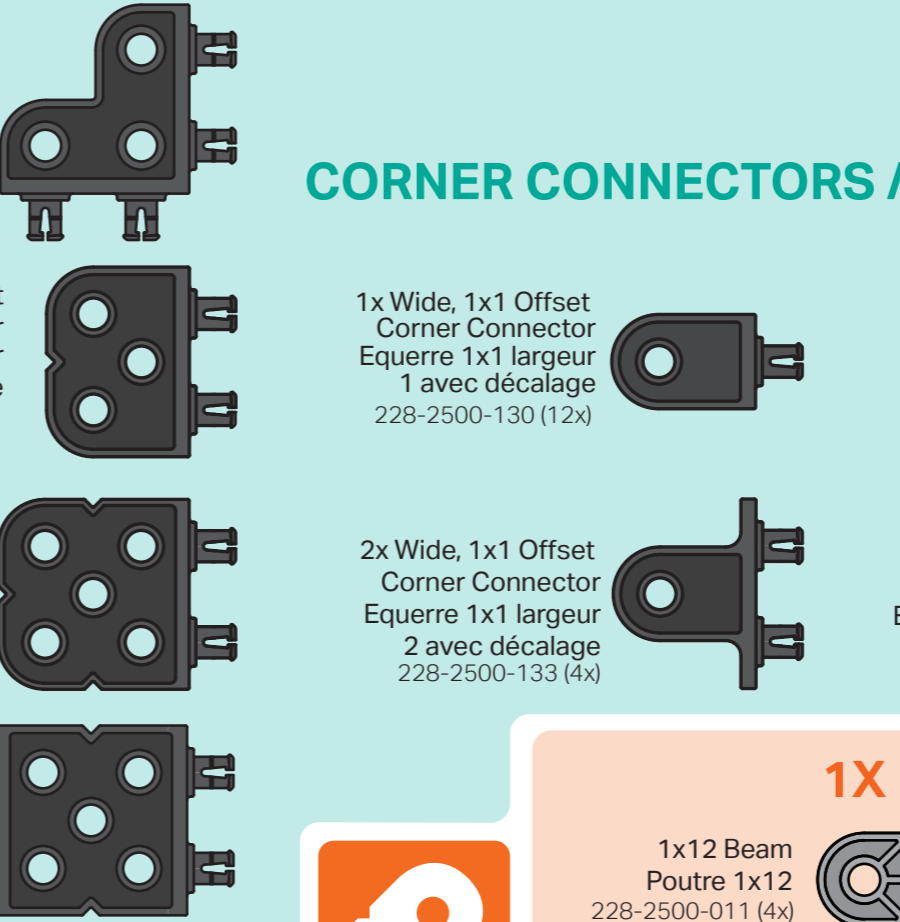

CORNER CONNECTORS / CONNECTEURS D'ANGLE

- Large Chassis Corner Connector Grand connecteur d'angle 228-2500-126 (10x)
- 2x Wide, 1x2 Offset Corner Connector Equerre 1x2 largeur 2 avec décalage 228-2500-135 (8x)
- 2x Wide, 2x2 Corner Connector Equerre 2x2 largeur 2 228-2500-134 (10x)
- Worm Bracket Equerre double 2x2 228-2500-220 (4x)
- 1x Wide, 1x1 Offset Corner Connector Equerre 1x1 largeur 1 avec décalage 228-2500-130 (12x)
- 2x Wide, 1x1 Offset Corner Connector Equerre 1x1 largeur 2 avec décalage 228-2500-133 (4x)
- Small Chassis Corner Connector Petit connecteur d'angle 228-2500-127 (18x)
- 2x Wide, 2x1 Offset Corner Connector Equerre 2x1 largeur 2 avec décalage 228-2500-131 (4x)
- 2x Wide, 1x2 Corner Connector Equerre 1x2 largeur 2 228-2500-128 (10x)
- 2x Wide, 2x1 Corner Connector Equerre 2x1 largeur 2 228-2500-132 (4x)

WHEELS / ROUES

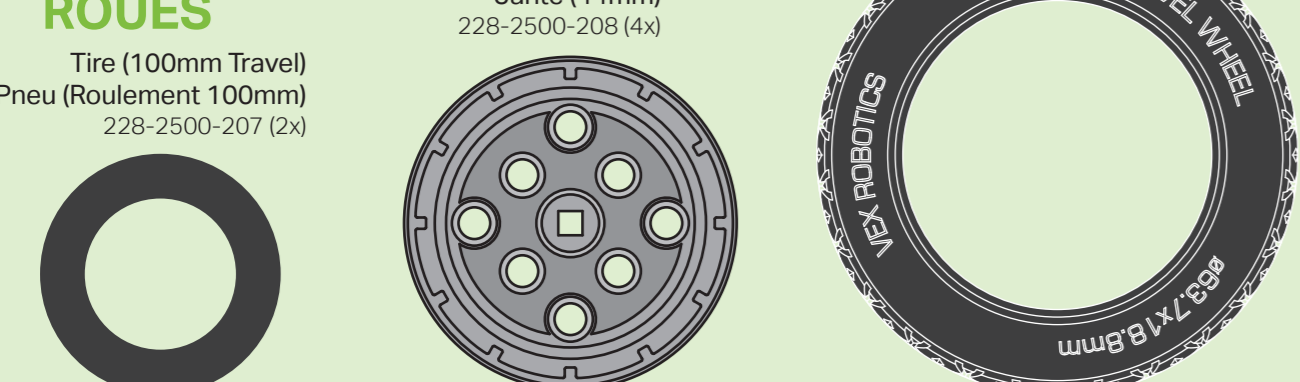

CROWN GEAR / ENGRENAGE À ANGLE DROIT

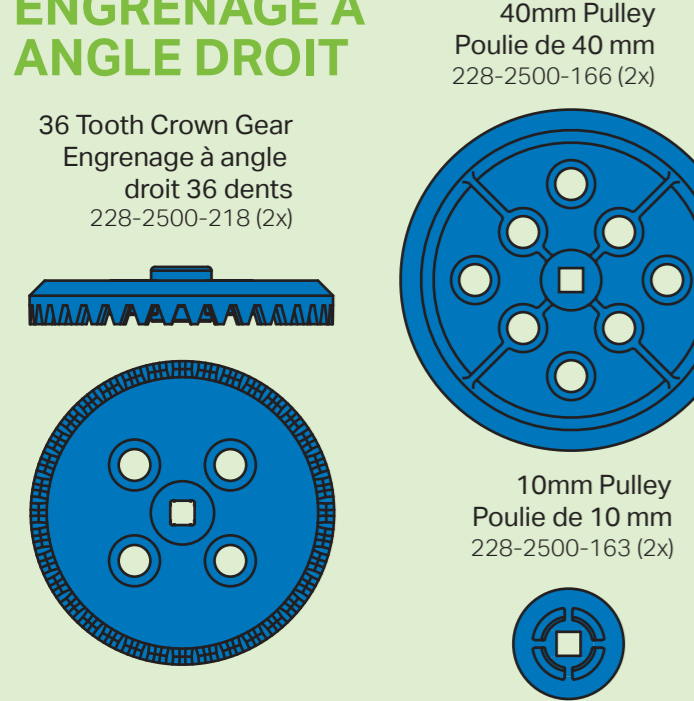

PULLEYS / POULIES

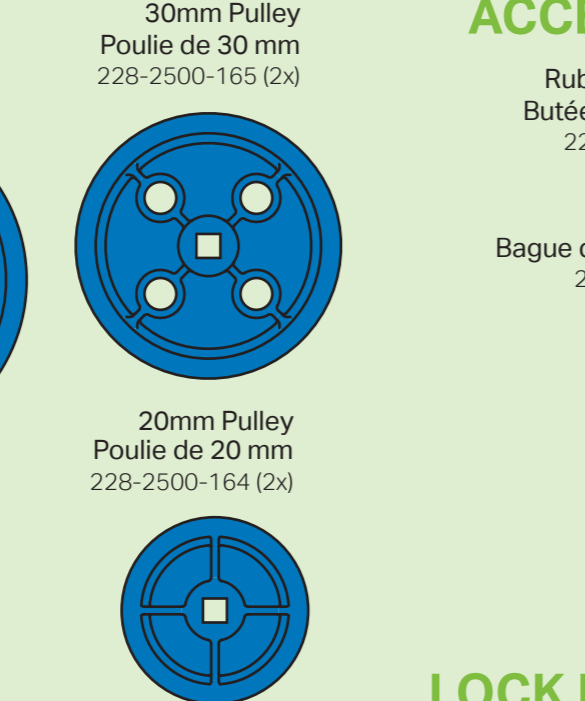

SHAFT ACCESSORIES / ACCESSOIRES D'AXE



GEARS / ENGRENAGE

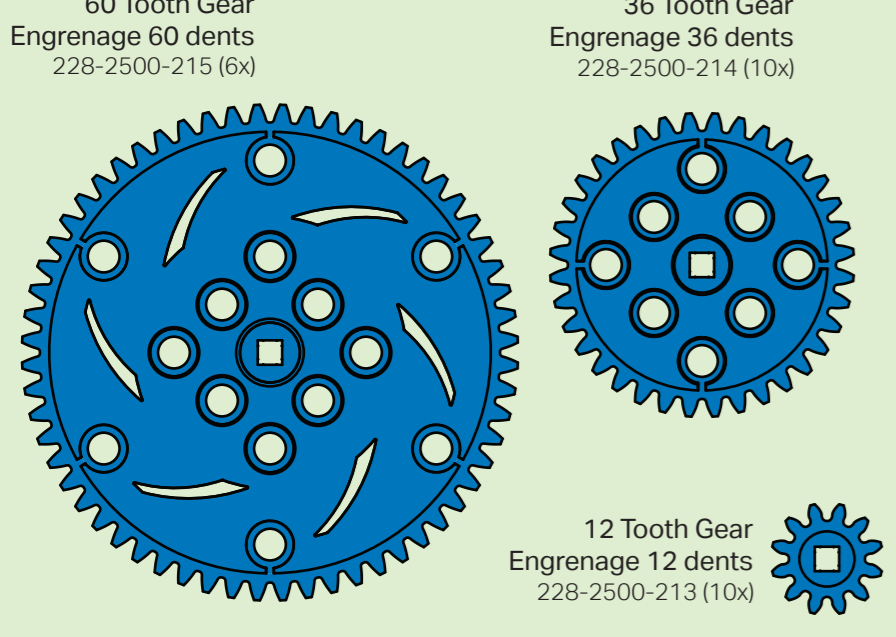

LOCK PLATES / PLAQUES DE LIAISON



RUBBER BELTS / COURROIES ELASTIQUES

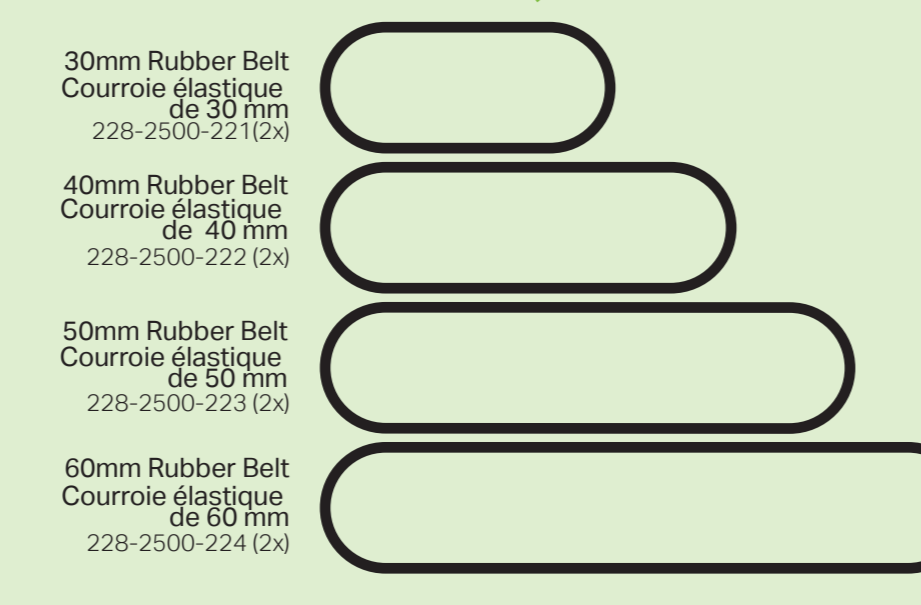

SHAFTS / AXES

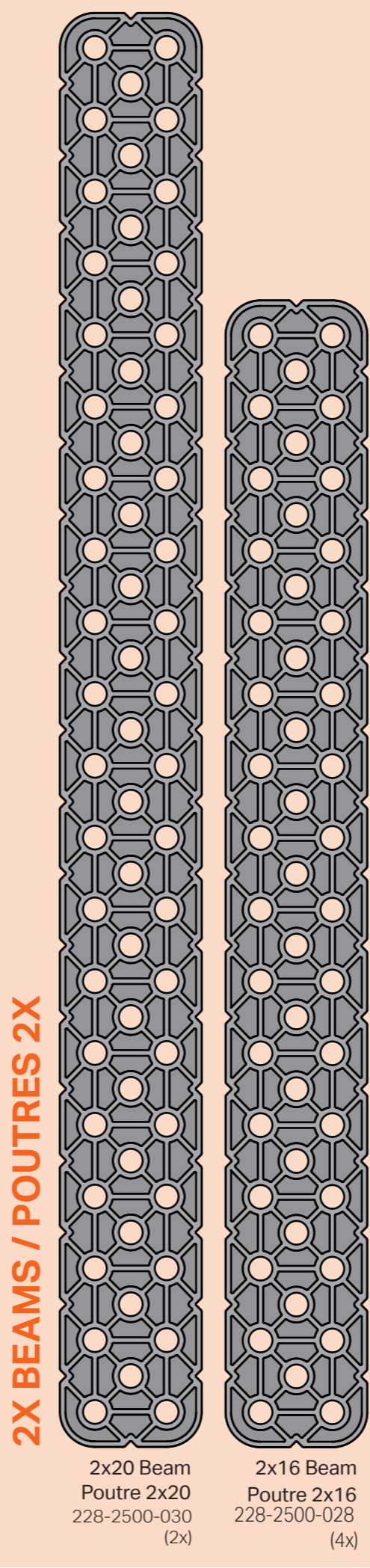
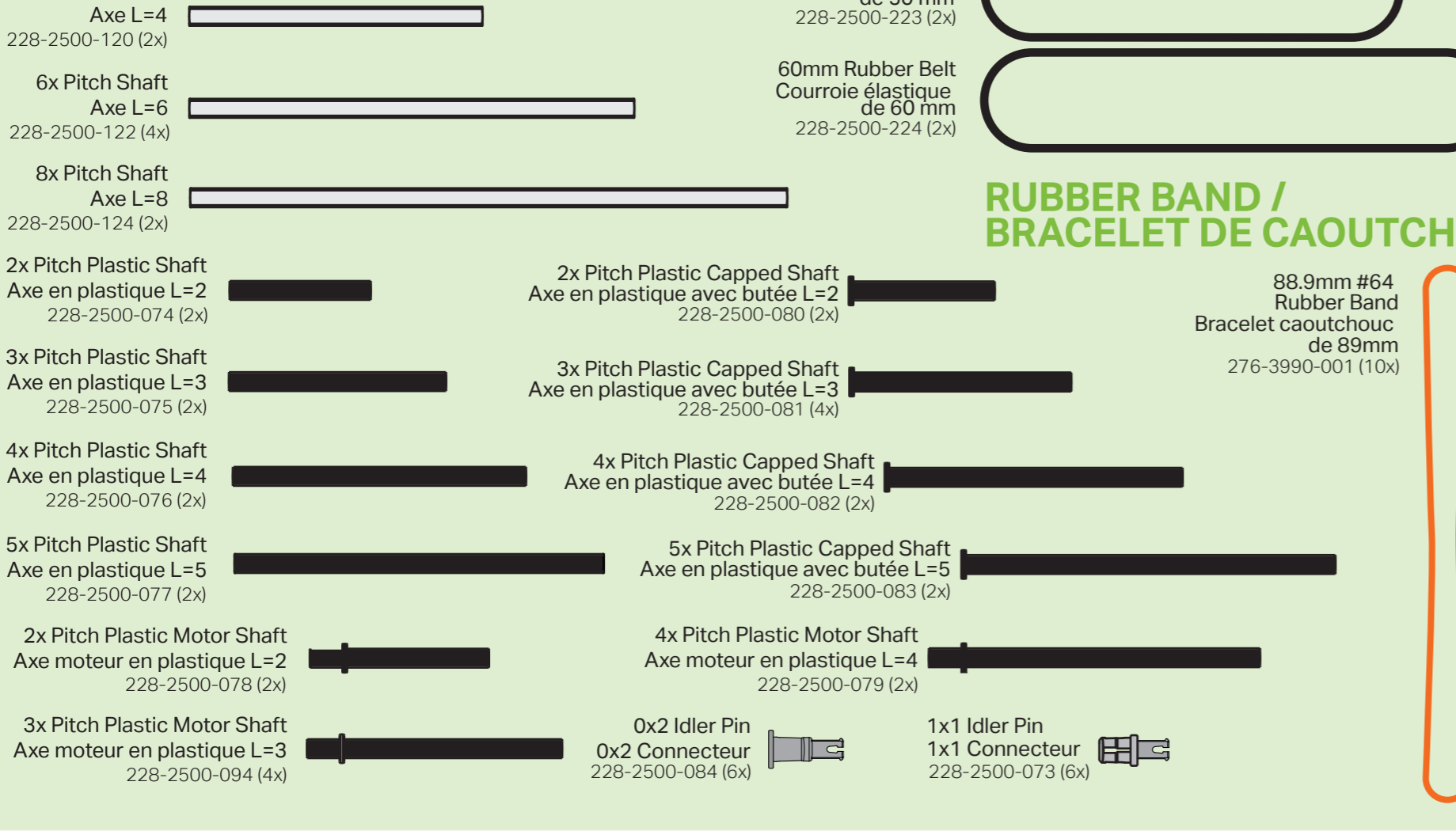

SPECIALTY BEAMS / POUTRES SPECIALES

